

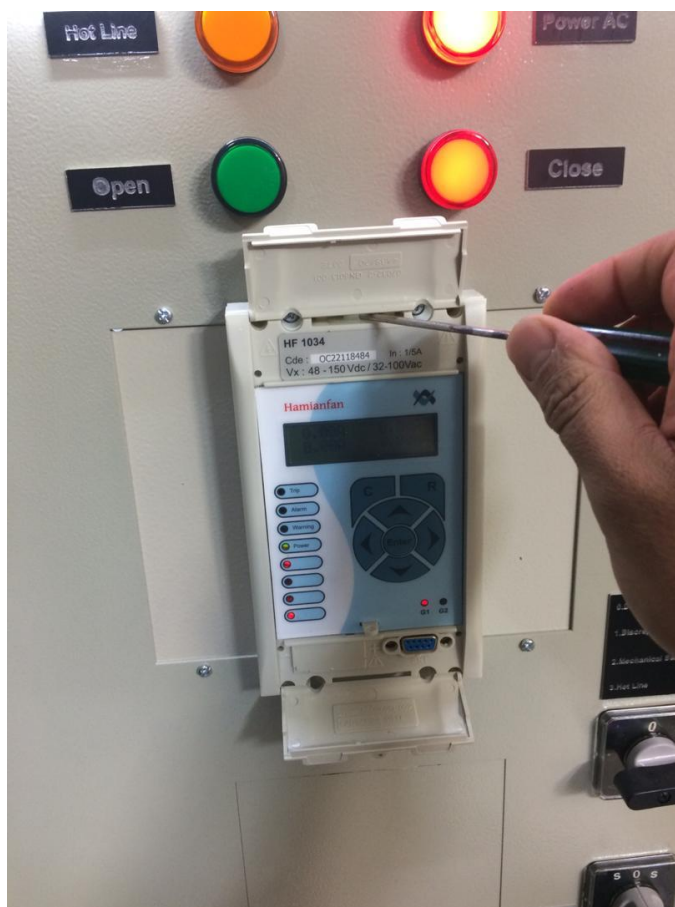

همیان فن
HAMIANFAN

دستورالعمل نصب رله و منبع تغذیه در تابلو به همراه تنظیمات

1. رله را نباید به هیچ وجه در تابلویی که شینه فشارقوی در پشت آن قرار گرفته نصب نمود. به لحاظ ایمنی به هیچ وجه تضمین نمی شود.
2. در تابلوهایی که قسمت فشارقوی و ضعیف از هم جدا می باشد (فشارقوی در قسمت پایین و ضعیف در قسمت بالای تابلو) رله را در قسمت فشار ضعیف می توان نصب نمود.
3. قسمت داخلی رله را با استفاده از بادامک زیردرپوش بالایی رله و با چرخاندن 90 درجه ای آن از بدنه جدا نمائید. (مطابق شکل 1)



شکل 1: نحوه بیرون آوردن رله از کیس



همیان فن
HAMIANFAN

4. با استفاده از مته 4.5، چهار سوراخ روی بدنه تابلو با استفاده از شابلن کردن دسته های رله و سوراخ های از پیش تعیین شده روی آن اقدام و سوراخ ها را ایجاد نمایید (مطابق شکل 2)

5. پیچ های M4 را از سوراخ های دسته و سوراخ بدنه با استفاده از واشرفنری گذارنیده سپس با مهره M4 محکم گردد (مطابق شکل 2) (به تعداد مورد نیاز در بسته بندی های همراه رله قرار گرفته است).

6. بعد از مراحل بالا، کیس داخل تابلو مستقر گردیده از محکم بودن آن اطمینان حاصل نمایید. (مطابق شکل 2)



شکل 2: نصب کیس رله در تابلو

7. برای نصب منبع تغذیه در تابلو با استفاده از مته 4.5، چهار سوراخ روی بدنه تابلو با استفاده از شابلن کردن دسته های رله و سوراخ های از پیش تعیین شده روی آن اقدام و سوراخ ها را ایجاد نمایید (مطابق شکل 3)

8. پیچ های M4 را از سوراخ های دسته و سوراخ بدنه منبع تغذیه با استفاده از واشرفنری گذارنیده سپس با مهره M4 محکم گردد (مطابق شکل 3) (به تعداد مورد نیاز در بسته بندی های همراه رله قرار گرفته است).



همیان فن
HAMIANFAN

9. بعد از مراحل بالا، کیس داخل تابلو مستقر گردیده از محکم بودن آن اطمینان حاصل نمایید. (مطابق شکل 3)



شکل 3: نصب کیس رله و کیس منبع تغذیه در تابلو

10. محل ارت کیس رله و منبع تغذیه، با پیچ $M4*8$ با واشر فتری حتما به بدنه تابلو متصل گردد. (شکل 4)

11. پس از نصب کیسینگ رله در تابلو، بدنه تابلو حتما به زمین وصل شود (ارت شود).



همیان فن
HAMIANFAN

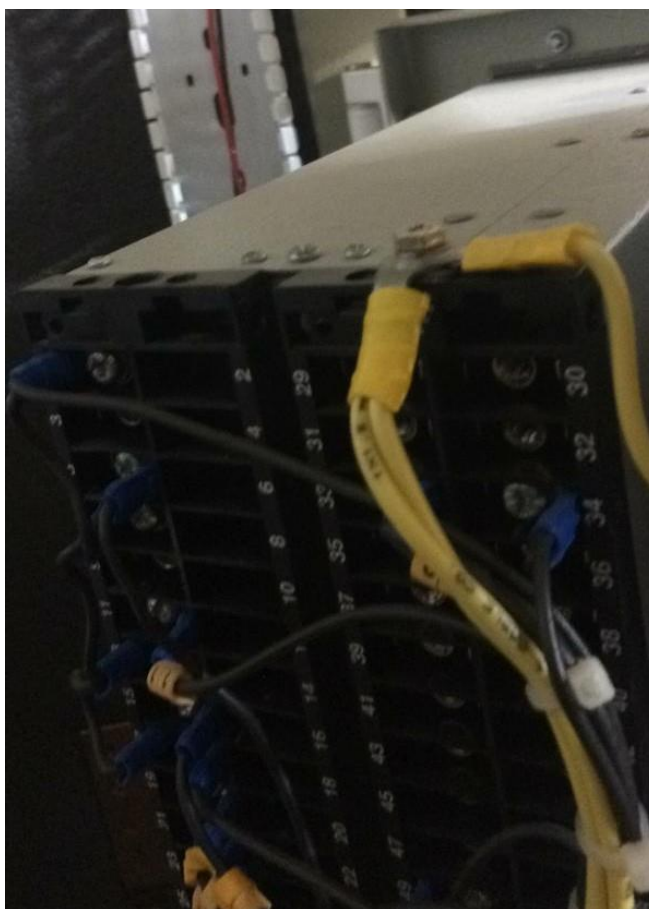

شکل 4: نحوه ارت شدن کیس رله و منبع تغذیه

12. برای پلمپ کردن رله (داخل بدنه) از چهار پیچ خودرو $M3*9$ استفاده گردد لذا مانند مرحله قبل نسبت به سوراخ کاری روی بدنه با مته $2/5$ اقدام شود (به تعداد مورد نیاز در بسته بندی های همراه رله قرار گرفته است).
13. رله را داخل بدنه مستقر نموده سپس پیچ های $M3*9$ روی درپوش کاور به بدنه متصل گردد. توجه کنید بادامک بالای رله در مسیر بدنه قرار گیرد و قسمت داخلی رله کامل در داخل کیس قرار گرفته باشد. (مطابق شکل 5)
14. درپوش بالایی و پایینی رله را در جایگاه خود نصب و مراحل را به پایان می رسانید. (مطابق شکل 5)



همیان فن
HAMIANFAN



شکل 5: قرار گرفتن رله داخل کیس

15. رله را با ولتاژ AC و DC با دامنه مجاز (32-100V AC) 48-150VDC تغذیه نمایید (مطابق شکل 6).

16. برای فرمان تریپ به تریپ کویل، حتماً از خروجی شماره یک رله استفاده کنید زیرا این خروجی قابل برنامه ریزی نیست و جهت تریپ باید استفاده شود (پایه 1 و 5).

17. در مسیر فرمان تریپ به تریپ کویل، حتماً از ANSI شماره 52a در کلید قدرت بصورت سری با تریپ کویل استفاده کنید در غیر این صورت تغییرات جریان بعد از تریپ بر روی تریپ کویل، ولتاژ بسیار بالایی ایجاد میکند که منجر به سوختن خروجی شماره یک رله می شود.

18. در صورت امکان از رله کمکی جهت انتقال تریپ کویل استفاده نمایید که در صورت هرگونه اشتباه از صدمه به خروجی رله حفاظت جلوگیری می کند.



همیان فن
HAMIANFAN

19. این رله هم با ورودی 1 آمپر و هم با 5 آمپری تواند عمل نماید. جهت سیم بندی حتما به شماره پایه های مشخص شده در نقشه توجه نمایید.

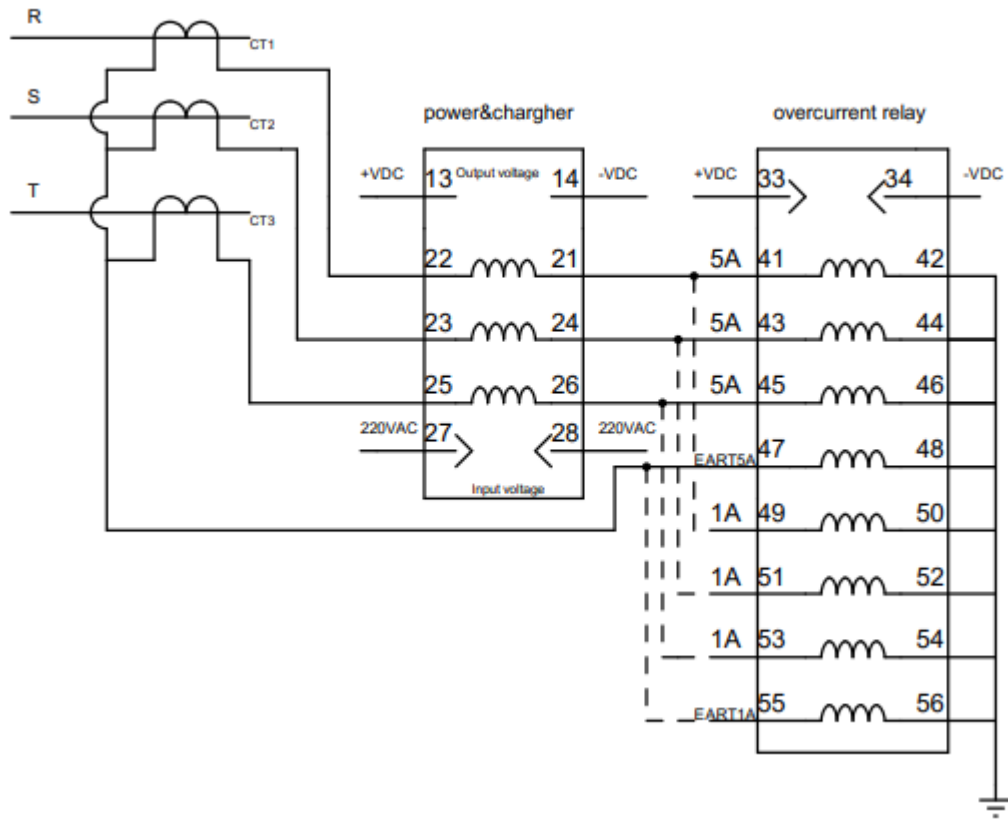

شکل 6: طریقه تغذیه شدن رله در تابلو

20. هنگامی که رله را توسط لپ تاپ متصل از طریق پورت RS232 یا پورت RS485 ستینگ میکنیم، کیبورد رله را استفاده ننمائید.

21. در صورتیکه رله دارای ریکلوزر باشد، حتما جهت فعال نمودن ریکلوزر باید از ANSI های 52A و 52B بصورت فیدبک بر روی رله استفاده کنید و در غیر اینصورت ریکلوز فعال نمی شود.



همیان فن
HAMIANFAN

22. جهت فعال کردن input های رله :

Input 2 : 25-27 Input 1 : 21- 23

جهت فعال کردن inputها ، پایه 23و27را به منفی و پایه 21و25 را به مثبت وصل کنید.(به طورمثال جهت نمایش خروجی رله بوخلس یا ترمومتر ، ولتاژ مثبت به پایه comرله بوخلس و ترمومتر متصل گردد و خروجی آن ها به پایه 21و23رله جهت فعال کردن inputها متصل گردد).

همچنین در نرم افزاررله تنظیم زیرانجام گردد.

Automatic control

Inputs

Input 1 : unlatch

Input 2 : unlatch

23 . جهت فعال کردن outputهای رله :

رله 1 با خروجی های 1و5 رله تریپ است و قابل برنامه ریزی نمی باشد. رله های 2و3و4و5را میتوان برنامه ریزی کرد.

در نرم افزار رله به بخش Automatic control رفته و به ترتیب زیر عمل نمایید.

Automatic control

Output relay

Input1 5 4 3 2

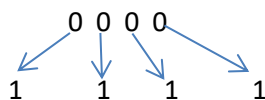

Input2 5 4 3 2

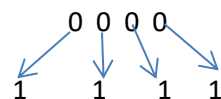

باتغییر 0 به 1، می توان خروجی های 2 و3و4و5 را فعال نمود.



همیان فن
HAMIANFAN

24. نقشه وایرینگ 2 عدد همراه رله قرارداد شده. نقشه وایرینگ A5 را میتوان روی رله چسباند.

25. جهت هرگونه راهنمایی می توانید به کاتالوگ شرکت و یا خدمات پس از فروش با شماره تلفن های

داخلی 218 و 4-88581431

داخلی 122 -4-88581431



همیان فن
HAMIANFAN

جدول تنظیمات رله جریان زیاد مخصوص ترانسهای توزیع							
TMS	Ie>>>>	Ie>>	Ie>	I>>>>	I>>	I>	CT 100/5
0/025 0/05	0/36	0/27	0/1	1/44	1/08	0/18	T : 630 KVA
0/025 0/05	0/46	0/35	0/1	1/84	1/38	0/23	T : 800 KVA
0/025 0/05	0/58	0/43	0/1	2/32	1/74	0/29	T : 1000 KVA
0/025 0/05	0/72	0/54	0/1	2/88	2/16	0/36	T : 1250 KVA
0/025 0/05	0/88	0/7	0/1	3/76	2/8	0/47	T : 1600 KVA
0/025 0/05	1/44	1/1	0/18	5/84	4/38	0/73	T : 2500 KVA
TMS	Ie>>>>	Ie>>	Ie>	I>>>>	I>>	I>	CT 50/5
0/025 0/05	0/72	0/54	0/1	2/88	2/16	0/36	T : 630 KVA
0/025 0/05	0/88	0/66	0/11	3/68	2/76	0/46	T : 800 KVA
0/025 0/05	1/2	0/88	0/15	4/72	3/54	0/59	T : 1000 KVA
0/025 0/05	1/44	1/0	0/18	5/84	4/41	0/73	T : 1250 KVA
0/025 0/05	2	1/5	0/25	7/52	5/64	0/94	T : 1600 KVA

The current inputs are connected to 3 phase CTs + a core balanced CT

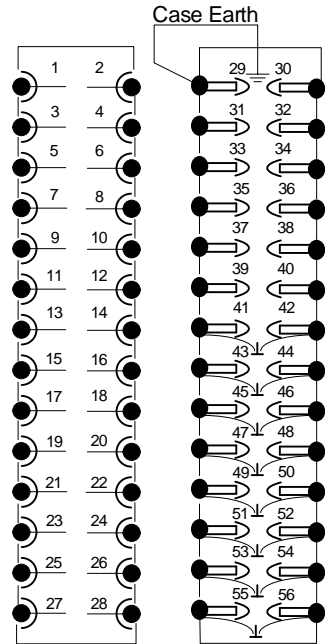

Module Terminal Blocks
Viewed from rear
(with integral earth link)

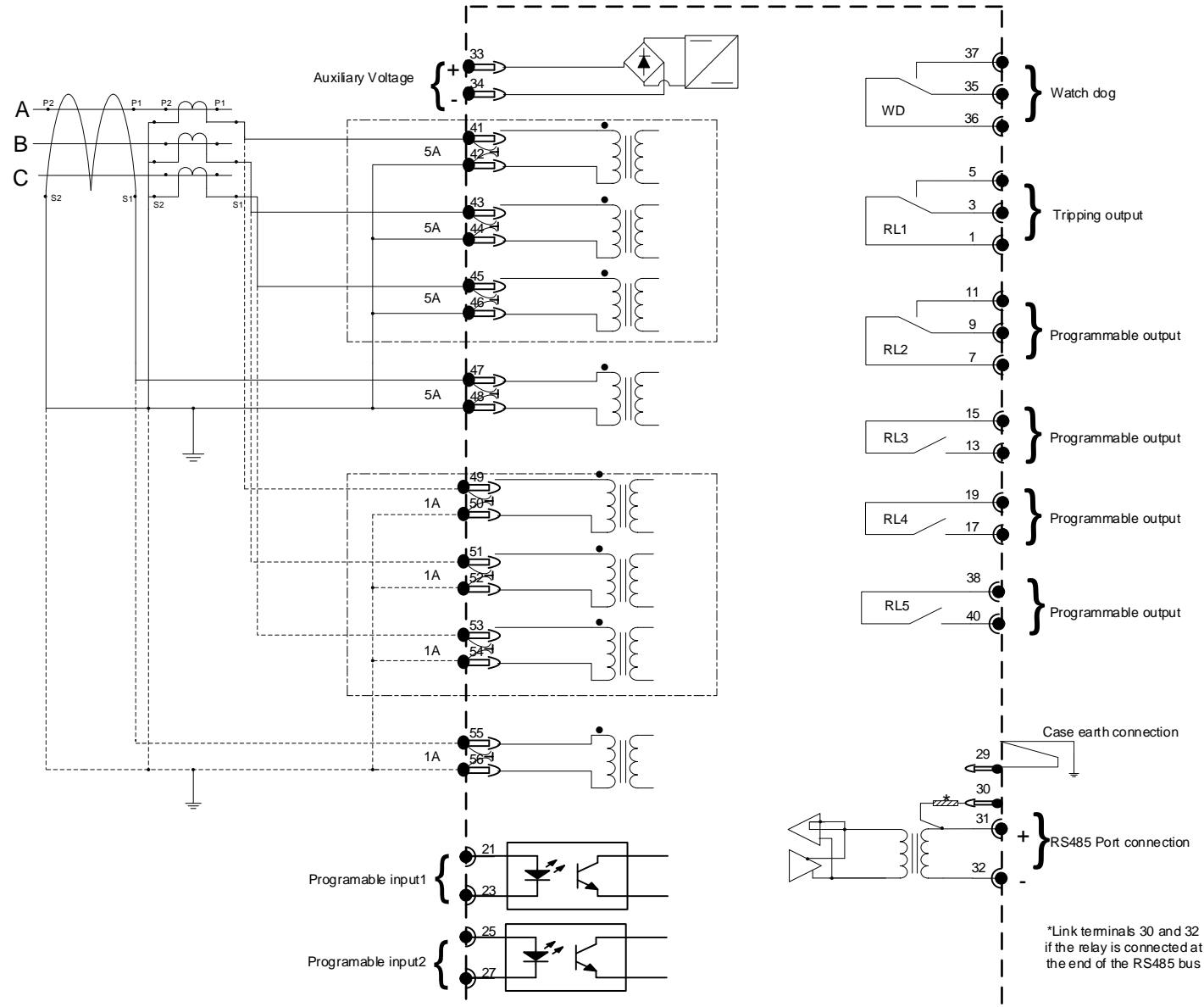

Note :

- (1) (a) CT shorting links make before (b) and (c) disconnect
- (b) Short terminals break before (c)
- (c) Long terminals
- (d) Pins terminals (pcb type)

VX : 48-150Vdc or 35-100Vac

	Date : 2020/7/12	Page 1/1	Drawn By: S. Maddah
	Revision: V 003		Checked By: M. Dastjerdi
	HF1024(DOA2.1), HF1034(DOA3.1)		Approved By: K. Araghi

The current input are connected to core balanced CT

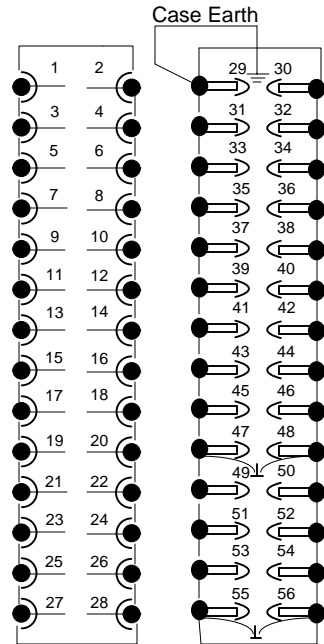

Module Terminal Blocks
Viewed from rear
(with integral earth link)

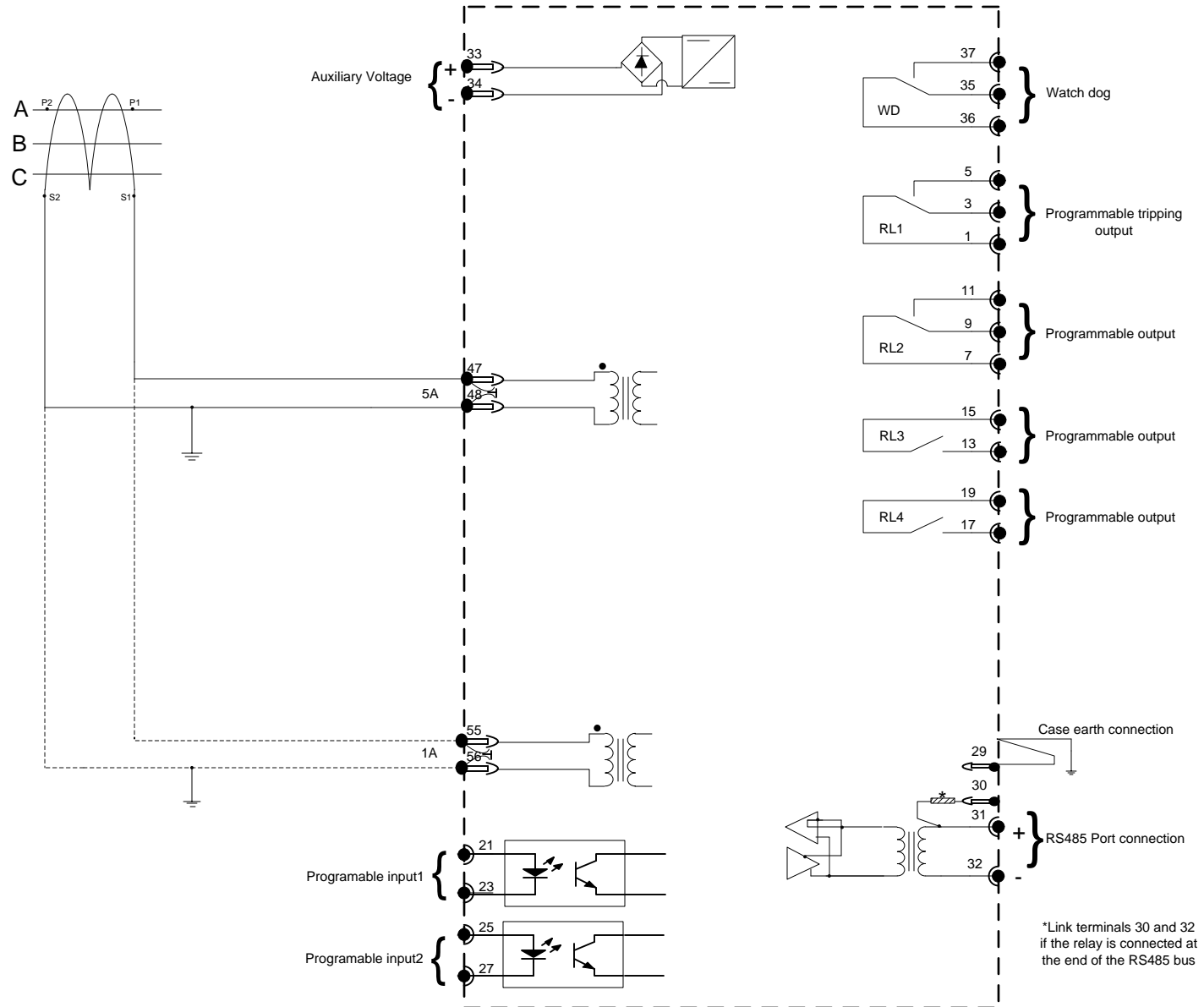
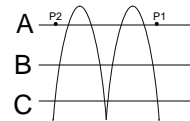

*Link terminals 30 and 32 if the relay is connected at the end of the RS485 bus

Note :

- (1) (a) CT shorting links make before (b) and (c) disconnect
- (b) Short terminals break before (c)
- (c) Long terminals
- (d) Pins terminals (pcb type)

(2) Vx 48-150Vdc or 35-100Vac



Date: 96/04/17

Page 1/1

Drawn By: S. Maddah

Revision: V 002

Checked By: M. Dastjerdi

HF1021(DOA0.1)

Approved By: K. Araghi